

Rapido

Rapido Blast chiller/frys. 30/30kg, 6 GN 1/1

Produkt # _____

Modell # _____

Namn # _____

SIS # _____

AIA # _____

**110544 (ZBFA61TE)**

Rapido Blast chiller/frys.
30/30kg, 6 GN 1/1 eller
600x400mm (12st med 30mm
delning), Touchpanel. Inbyggd
kompressor - för fristående
installation.

Kort specifikation

Pos.

- Rapido Blast Chiller/freezer med högupplöst touchpanel med över 30 språk.
- För 6 GN 1/1 eller 600x400 mm. (12st med 30mm delning)
 - Kapacitet: Chilling 30kg; freezing 30 kg.
 - AirFlow luftdistributionssystem för maximal prestanda med 7 nivåer.
 - Chilling/Freezing mode: Automatisk (10 matkategorier med över 100 förprogrammerade program); Program (spara upp till 1000 program); Manuell (mjuk kylning, hård kylning, infrysning, frysförvaring, turbokylning, Lite-Hot program); Specialprogram (cruiseprogram, snabbkylning, fördröjd jäsning, snabbupptining, Sushi&Sashimi, Blast chilling Sous-Vide, glass, yogurth och choklad).
 - Specialfunktioner: MultiTimer chilling/freezing, SoloMio, Kalender.
 - Estimering av återstående tid för kylning med kärntermometer (ARTE 2.0).
 - Automatisk och manuell avfrostning och torkning.
 - USB-port för att ladda ner HACCP-data, program och inställningar. Connectivity redo.
 - Kärntermometer med 3 mätpunkter.
 - Konstruktion av rostfritt stål.
 - Inbyggd kompressor
 - Prestanda garanterad vid omgivningstemperatur +43°C (Klimatklass 5)
 - Köldmedium R452a.

Huvudfunktioner

- Kylningsprogram: 30 kg från +90 °C ned till +3 °C på mindre än 90 minuter.
- Kylningsprogram (+10°C to -41°C) med automatiska förinställda program
 - Mjuk kylning kylningscykler (perfekt för grönsaker och delikatesser)
 - Hård kylning (idealisk för kött)
- X-Freeze program (+10°C till -41°C): perfekt för snabbfrysning av alla sorters råvaror.
- LiteHot-program(-18 till + 40°C).
- 100+ automatisk program som kan specialanpassas.
- Turbokylning: kylaggregatet arbetar kontinuerligt vid önskad temperatur; perfekt för kontinuerlig produktion.
- Specialprogram: Cruise-kylning, jäsning, kalljäsning, snabbtining, sushi&sashimi, kylning, sous-vide, glass, yoghurt, choklad.
- 1000 program med upp till 16 steg som kan programmeras fritt.
- Hantera flera nedkylningar samtidigt med MultiTimer.
- AirFlow luftdistributionssystem för maximal prestanda med jämn tillagning och temperaturkontroll. Detta tack vare en speciell utformning av ugnstrymmet, fläkten med variabel hastighet och ventilation.
- Fläkt med variabel hastighet och motorbroms (7 hastighetsnivåer)
- 3-punkter multisensor kärntermometer för hög precision.
- Kärntermometer med 6 mätpunkter för maximal precision och matsäkerhet (tillval).
- Estimering av återstående tid för kylning med kärntermometer (ARTE 2.0)
- Anpassningsbara förkylnings- och föruppvärmningsfunktioner.
- Automatisk och manuell avfrostning och torkning.
- Justerbara gejderstegar för multianvändning
- Prestanda garanterad vid omgivningstemperatur +43°C (Klimatklass 5).
- Arbetstemperatur från +90°C till +3°C i kylåge eller till -41°C i fryslåge.

Konstruktion

- Inbyggd kylenhet.
- Hygieniskt ugnsutrymme utan skarvar och med rundade hörn för högsta hygienstandard.
- Köldmedium R452a
- Rostskyddad förångare.
- Magnetventil.
- Helt konstruerad i 304 AISI rostfritt stål.
- Motorer och fläkt kapslingsklass IP54.
- Ledat fläktgaller för åtkomst till evaporatorn för rengöring.
- Löstagbar magnetlist med hygienisk utformning.
- Dörrstoppansordning som bibehåller rätt luftcirkulation.
- Automatiskt uppvärmd dörrkam.
- Kondensvatten kan pumpas till avlopp eller i en uppsamlingsbehållare.

TIT_UI Data Management

- SoloMio låter användaren spara sina favoritfunktioner, för omedelbar åtkomst.
- Högupplöst touchskärm (översatt till 30 språk) - Panel anpassad för färgblinda.
- Med matchningsfunktionen är ugnen och blastchillern anslutna till varandra och kommunicerar för att guida användaren genom cook&chill-processen för att optimera tid och effektivitet (kräver valfritt tillbehör).
- Animerade bilder som ett stöd vid drift.
- Anpassa gränssnittet så att det passar dig.
- Calendar där användaren kan planera det dagliga arbetet och få personliga påminnelser för varje uppgift.
- USB-port för möjlighet att ladda ned HACCP-data, program och inställningar.
- Förberedd för Connectivity (extra tillbehör.)
- Handbok och utbildningsmaterial via QR-kod skannas med mobilen.
- Automatisk visning av konsumtionen i slutet av programmet.

Hållbarhet

- Vid avslutat program, övergår blastchillern automatiskt i lagringsläge. (3°C vid kylning eller -22°C vid frys). Även manuell aktivering är möjlig.
- [NOT TRANSLATED]

Medföljande tillbehör

- 1 av Arbetsbänk för 6 GN 1/1 Blast Chiller Freezer PNC 880581
- 1 av Kärntermometer m 3-mätpunkter för blast chiller freezer PNC 880582

Övriga Tillbehör

- Bakgaller rilsan för blast chiller, lengthwise (600x400mm) PNC 880294
- Stackningskit för ugn 6 GN 1/1 på blast chiller freezer 6 GN 1/1 - höjd 100 mm PNC 880565
- Kärntermometer m 6 mätpunkter för blast chiller freezer PNC 880566
- 3 st kärntermometrar med en mätpunkt för blast chiller/freezer PNC 880567
- Kärntermometer m 3-mätpunkter för blast chiller freezer PNC 880582

- Stackningskit för äldre Zanussi Easy kombiugn 6 GN 1/1 på en 6 GN 1/1 Rapido Blast Chiller - 100 mm hög PNC 880586
- 5 rostfria skenor för 10 GN 1/1 blast chiller freezer PNC 880587
- Justerbara ben, kan skruvas fast i golv, för blast chiller freezer PNC 880589
- 4 HJUL FÖR UTFÖRANDE AV BLAST CHILLER TORN MED UGN PNC 880676
- 4 hjul till blast chiller freezer PNC 881284
- Galler, 2-pack. rfr. AISI 304, GN 1/1 PNC 922017
- Kycklinggaller, 2 st, plats för 8 hela kycklingar/galler PNC 922036
- Galler i AISI 304 rostfritt stål GN 1/1 PNC 922062
- Kycklinggaller 1/2GN, plats för 4 hela kycklingar PNC 922086
- Bakplåt med 5 rader, baguette. Perforerad alu med silikonöverdrag PNC 922189
- Bakplåt med 4 kanter (400X600X20). Perforerad aluminium PNC 922190
- Bakplåt med 4 kanter, slät plåt i aluminium PNC 922191
- Fritöskorgar, 2 st GN 1/1 för ugnar PNC 922239
- Galler rostfritt 400x600mm (bakstorlek) PNC 922264
- Kycklinggaller GN1/1 för 8st hela kycklingar à 1,2kg. PNC 922266
- Kit med bleck och 4 långa grillspett PNC 922324
- Kit med bleck och 6 korta grillspett för aos och konvektion CW PNC 922325
- Bleck för grillspett PNC 922326
- 4 långa grillspett PNC 922327
- Krok för upphängning i ugn PNC 922348
- Galler GN1/1 för 8st hela ankor à 1,8kg. PNC 922362
- Gejderställning inkl. hjul för 6 GN 1/1, delning 65mm (inkl) PNC 922600
- Gejderställning inkl. hjul för 5 GN 1/1, delning 80 mm PNC 922606
- Gejderställning på hjul för bakplåt, 6 GN 1/1 ugn och blast chiller freezer med 8 gejdernspår 400x600mm och delning 80 mm PNC 922607
- Vagn för mobilt gejderstativ för 6 & 10 GN 1/1 ugn och blast chiller freezer PNC 922626
- Positionsstöd för kärntermometer. Bra att ha vid temperaturmätning av flytande livsmedel. PNC 922714
- Stekbleck 1/1 GN H=20mm PNC 925000
- Stekbleck 1/1 GN H=40mm PNC 925001
- Stekbleck 1/1 GN H=60mm PNC 925002
- Komb.grill-och bakplåt non-stick 1/1GN PNC 925003
- Grillgaller (aluminium) för ugn GN 1/1 PNC 925004
- Äggstekbleck 8 ägg GN1/1 PNC 925005
- Bakplåt med 2 kanter - GN 1/1 PNC 925006
- Bakplåt för baguette GN1/1 PNC 925007
- Bleck för bakad potatis GN 1/1 28 pot. PNC 925008
- Stekbleck GN 1/2 H=20mm (non-stick) PNC 925009
- Stekbleck GN 1/2 h=40mm (non-stick) PNC 925010
- Stekbleck GN 1/2 H=60mm (non-stick) PNC 925011
- 6-pack steckbleck GN 1/1, H=20mm PNC 925012
- 6-pack steckbleck GN 1/1, H=40mm PNC 925013
- 6-pack steckbleck GN 1/1, H=60mm PNC 925014

Front

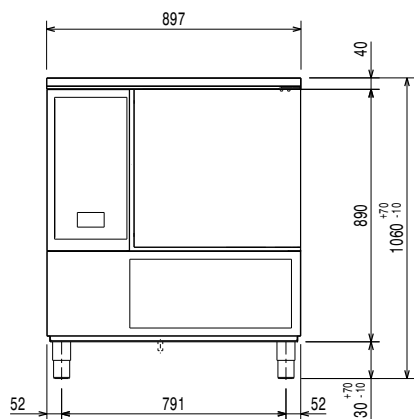

Sida

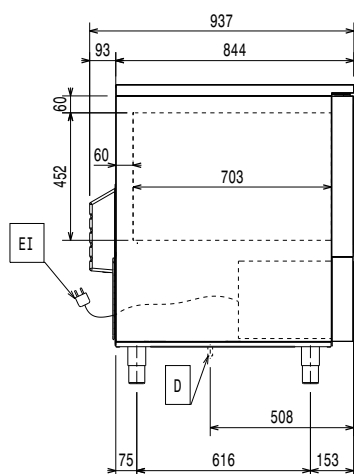

D = Avlopp
EI = Elektrisk anslutning

Topp

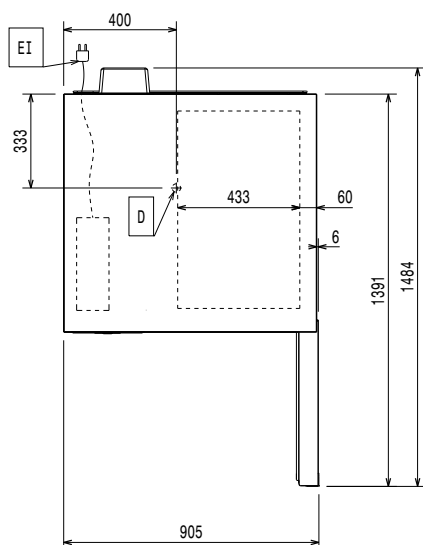

Elektricitet

Spänning:

110544 (ZBFA61TE) 380-415 V/3N ph/50 Hz

Effekt, max:

2.7 kW

Effekt värmeelement:

1 kW

Vatten

Dimension

avloppsanslutning 1"1/2

Tryck, bar min/max:

0

Installation

Fritt utrymme:

5 cm på sidorna och baksidan

Används ej som installationshandling. Se detaljerade installationsanvisningar som medföljer enheten.

Kapacitet

Max kapacitet:

30 kg

Typ av kantiner

600x400; GN 1/1;Glass

Viktig information

Gångjärn:

Höger sida

Yttermått, bredd

897 mm

Yttermått, djup

937 mm

Yttermått, höjd

1060 mm

Nettovikt:

169 kg

Fraktvikt:

188 kg

Fraktvolym:

1.29 m³

Kyldata

Inbyggd kompressor och kylaggregat.

Kyleffekt vid

förångningstemperatur:

-20 °C

[NOT TRANSLATED]

luft

Produktinformation (EU 2015/1095)

Chilling Cykel, Tid (+65°C till +10°C):

74 min

Kapacitet (chilling):

30 kg

Freezing Cykel, Tid (+65°C till -18°C):

264 min

Max kapacitet (freezing):

30 kg

Test utförd i ett testrum vid 30°C för att kyla/frysa (+10°C/-18°C) med full last av 40 mm bleck fyllda med potatismos jämnt fördelat upp till 35 mm, vid starttemperaturen mellan 65° och 80°C. °C inom 120/270 min.

Hållbarhetsdata

Köldmedium typ:

R452A

GWP Index:

2141

Kyleffekt:

2970 W

Köldmedia mängd:

1150 g

Energikonsumtion, cykel (chilling):

0.0921 kWh/kg

Energikonsumtion, cykel (freezing):

0.259 kWh/kg

Vattenförbrukning:

0 lt/hr